

● 事業

大阪ステーションシティ

OSAKA STATION CITY



新規施設紹介

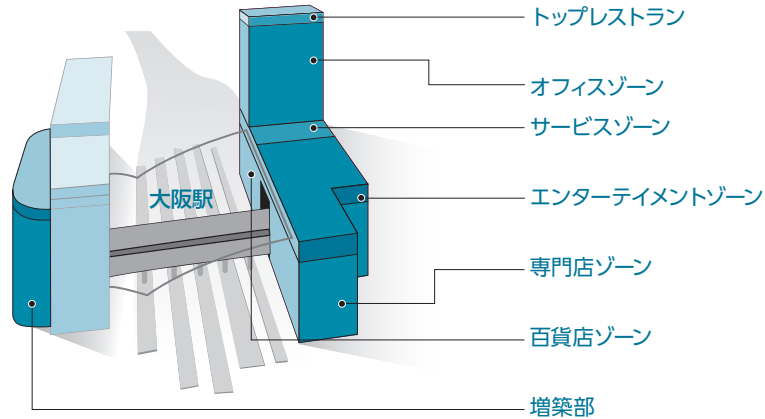

- 名称：ラグナヴェールプレミア
延床面積：約2,000㎡
- 延床面積：約40,000㎡
- 名称：コナミスポーツクラブグランサイズ大阪ほか
延床面積：約5,000㎡
- 名称：大阪ステーションシティシネマ
延床面積：約10,000㎡
- 名称：ルクア
延床面積：約40,000㎡ 店舗面積：約20,000㎡
- 名称：JR大阪三越伊勢丹
延床面積：約90,000㎡ 売場面積：約50,000㎡
- 大丸大阪梅田店を増床し、売場面積が約64,000㎡に

開業

2011年5月4日

概要

● ノースゲートビルディング

延床面積 約210,000㎡
高さ 高層棟：約150m (14階～28階)
低層棟：約78m (B3階～13階)

● サウスゲートビルディング

延床面積 約180,000㎡
高さ 約70m (B2階～15階)

総事業費

2,100億円

大阪駅北地区開発計画概要

